

Línea de Cocción Modular
900XP Freidora eléctrica, 2 cubas
18 litros

ARTÍCULO # _____

MODELO # _____

NOMBRE # _____

SIS # _____

AIA # _____

391095 (E9FREH2HF0)

Freidora eléctrica 18+18 lt con 2 cubas (calentadores internos) y 4 medios cestos

391179 (E9FREH2HFN)

* NOT TRANSLATED *

Características técnicas

- Sin juntas en el interior de la cuba, los ángulos están soldados para facilitar la limpieza.
- Elementos de calentamiento acorazados en incoloy, localizados en el interior de la cuba, se pueden elevar para facilitar la limpieza.
- Regulación termostática de la temperatura hasta un máximo de 185 C°.
- Termostato de protección por sobrecalentamiento como estándar en todas las unidades.
- Drenaje del aceite a través de un grifo hacia un recipiente situado bajo la cuba.
- Todos los principales componentes están situados en la parte frontal de la unidad para facilitar el mantenimiento.
- El diseño especial del sistema de los mandos de control protege de la infiltración de agua.
- La unidad está dotada de cuatro patas de 50 mm en acero inoxidable como estándar.
- Suministrada como estándar con 4 medios cestos y dos puertas para la base.
- Herramienta de monitoreo de calidad de aceite portátil opcional (código 9B8081) para una gestión eficiente del aceite.

Construcción

- Unidad de 930 mm de fondo para proporcionar una superficie de trabajo mayor.
- Todos los paneles exteriores son en acero inoxidable con acabado Scotch Brite.
- Los bordes laterales de la máquina son en ángulo recto para una unión perfecta entre unidades, eliminando huecos y posibles infiltraciones de suciedad.
- Resistencia al agua IPX5.

accesorios incluidos

- 2 de Puerta para base armario abierta PNC 206350
- 2 de 2 medios cestos para freidoras OptiOil de 15lt y freidoras de 18/23lt PNC 927223

accesorios opcionales

- Kit de sellado de juntas PNC 206086
- Kit 4 ruedas, 2 giratorias con freno (700/900XP). Es necesario instalar el Soporte reforzado para ruedas/patas. PNC 206135
- Kit de patas para instalación en barcos PNC 206136
- Zócalo frontal para instalación de obra, 800 mm PNC 206148
- Zócalo frontal para instalación de obra, 1000 mm PNC 206150

Aprobación: _____

- Zócalo frontal para instalación de obra, 1200 mm PNC 206151
- Zócalo frontal para instalación de obra, 1600 mm PNC 206152
- 2 zócalos laterales para instalación de obra PNC 206157
- Zócalo frontal 800 mm (no para base refrigeradora/congeladora) PNC 206176
- Zócalo frontal 1000 mm (no para base refrigeradora/congeladora) PNC 206177
- Zócalo frontal 1200 mm (no para base refrigeradora/congeladora) PNC 206178
- Zócalo frontal 1600 mm (no para base refrigeradora/congeladora) PNC 206179
- 2 zócalos laterales (excepto para la base refrigeradora/congeladora) PNC 206180
- 2 paneles para conducto de servicio para instalación monobloque PNC 206181
- 2 paneles para conducto de servicio para instalación adosada PNC 206202
- Kit de 4 patas para instalación sobre zócalo obra (no para Parrillas monobloque de la línea 900) PNC 206210
- Alzatina de humos 800mm PNC 206304
- PASAMANO TRASERO 800MM - MARINE PNC 206308
- Pasamanos 1200MM PNC 206309
- Puerta para base armario abierta PNC 206350
- Soporte reforzado para base con patas o ruedas de 800 mm (700/900XP) - no incluye ni patas ni ruedas PNC 206367
- Soporte reforzado para base con patas o ruedas de 1200 mm (700/900XP) - no incluye ni patas ni ruedas PNC 206368
- Soporte reforzado para base con patas o ruedas de 1600 mm (700/900XP) - no incluye ni patas ni ruedas PNC 206369
- Soporte reforzado para base con patas o ruedas de 2000 mm (700/900XP) - no incluye ni patas ni ruedas PNC 206370
- Panel trasero 800 mm (700/900XP) PNC 206374
- Panel trasero 1000 mm (700/900XP) PNC 206375
- Panel trasero 1200 mm (700/900XP) PNC 206376
- 2 paneles cobertura lateral para elementos monobloque PNC 216134
- 2 medios cestos para freidoras de 18lt. con gancho frontal para escurrir el aceite PNC 927200
- 1 cesto para freidoras de 18lt. con gancho frontal para escurrir el aceite PNC 927201
- 2 medios cestos para freidoras OptiOil de 15lt y freidoras de 18/23lt PNC 927223
- 1 cesto completo para freidoras OptiOil de 15lt y freidoras de 18/23lt PNC 927226

Alzado

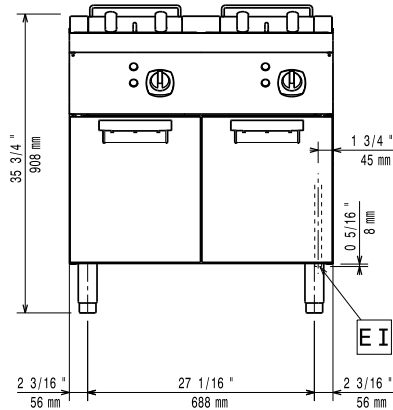

Lateral

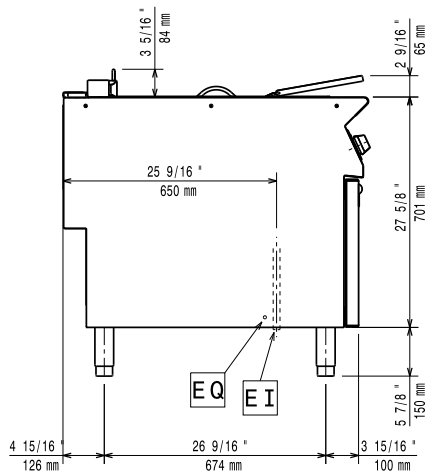

EI = Conexión eléctrica (energía)
 EQ = Tornillo equipotencial

Planta

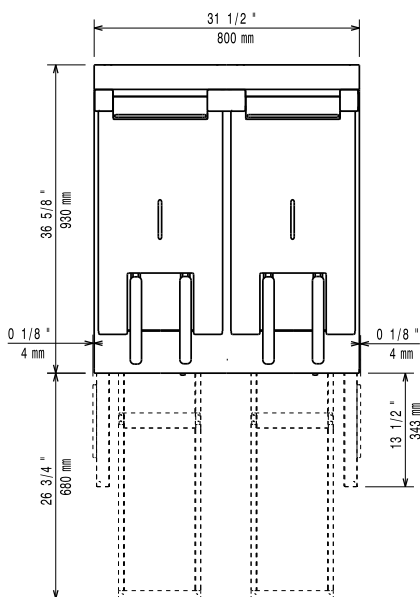

Dimensiones externas

Si el aparato está situado al lado o próximo a mobiliario sensible a la temperatura, se debería dejar un hueco de seguridad aproximado de 150 mm, o equiparse de un aislamiento térmico.

Eléctrico

Suministro de voltaje

391095 (E9FREH2HF0)

380-400 V/3N ph/50/60 Hz

391179 (E9FREH2HFN)

230 V/3 ph/50/60 Hz

Total watos

33 kW

Info

Dimensiones útiles de la cuba (ancho):

340 mm

Dimensiones útiles de la cuba (alto):

290 mm

Dimensiones útiles de la cuba (fondo):

400 mm

Capacidad de la cuba

18 lt MIN; 20 lt MAX

Rango del termostato:

105 °C MIN; 185 °C MAX

Peso neto

115 kg

Peso del paquete

391095 (E9FREH2HF0)

103 kg

391179 (E9FREH2HFN)

105 kg

Alto del paquete:

391095 (E9FREH2HF0)

1080 mm

391179 (E9FREH2HFN)

1120 mm

Ancho del paquete:

1020 mm

Fondo del paquete:

391095 (E9FREH2HF0)

880 mm

391179 (E9FREH2HFN)

860 mm

Volumen del paquete

391095 (E9FREH2HF0)

0.97 m³

391179 (E9FREH2HFN)

0.98 m³

Grupo de certificación:

391095 (E9FREH2HF0)

EF19218

391179 (E9FREH2HFN)

N9FE3